



NEW

DAIWA  NAVIJÁKY 2018



**LT** LIGHT  
TOUGH



**Daiwa si zachovává stále stejný sen. I nadále chce přinášet světu revoluční navijáky.**

Chce vyrábět navijáky tak lehké a snadno použitelné, aby se staly doslova součástí vašeho těla.

Navijáky, které jsou tak pevné, že odolají i nejnáročnějším podmínkám.

To znamená vyrobit navijáky, které spojí rozdílná slova lehký a pevný v realitu. Nyní, po mnoha a mnoha letech nekonečných úprav se tento sen stává skutečností.

**S hrdostí představujeme náš nový LT koncept designu navijáků.**

**LT LIGHT TOUGH**

Představujeme 'minimalistické inženýrství' u přívlačových navijáků Daiwa. LT technologie znamená novou, sníženou velikost navijáků, které dělá silnější než kdy dříve. Kompaktní design těla s odolnějšími převody Digigear představují perfektní kombinaci lehkosti a pevnosti.

Užijte si ten rozdíl.

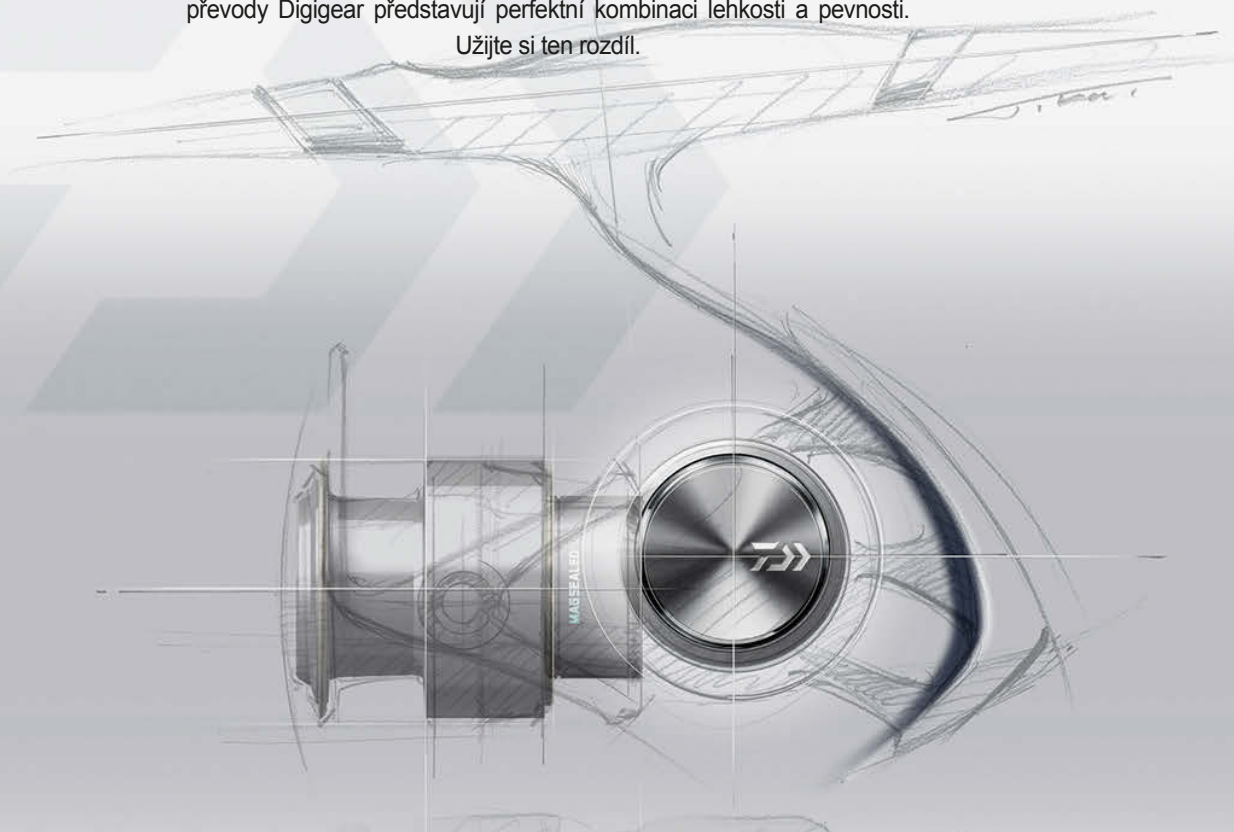

**6** Šest výzev, abychom vyrobili naše navijáky lehčí, silnější a kompaktnější.



**LEHČÍ** **Kompaktní design**

Daiwa inženýři se zavázali eliminovat zbytečnou váhu, aniž by utrpěla síla navijáku či se snížila kapacita cívk. Inovovaný, menší profil navijáku s pevnějšími převody dělá LT našimi nejlehčími a nejpevnějšími navijáky v historii.

Běžná velikost navijáku

Porovnání současných modelů:  
Ballistic LT 2500D: 180g  
Ballistic EX 2500: 245g

**KOMPAKTNÍ  
PEVNÝ  
LEHKÝ  
ROBUSTNÍ**

**LEHČÍ  
PEVNĚJŠÍ** **ZAION & DS5**

ZAION a DS5 jsou úžasné silné kompozitové materiály na bázi karbonu, vyvinuté DAIWA TECHNOLOGY. Karbon kompozit udělá naviják lehčím a pevnějším než obyčejný grafit. A protože to nejsou kovy, nikdy nekorodují. Ani tehdy, pokud se dostanou do kontaktu se slanou vodou. Lehký, pevný a vysoce odolný – ideální materiál na navijáky.

Materiál	Toughness (x-axis)	Lightness (y-axis)
Graphite	~3.5	~5.5
DS5	~5.5	~7.5
ZAION	~7.5	~9.5

Materiál	Specific Gravity
ZAION	~1.8
Graphite	~2.2

**LEHČÍ** **HLINÍKOVÉ AIR CÍVKY**

Kompletním předěláním tvaru cívk, velikosti a tloušťky jsme dosáhli pokles ve váze tím, že jsme vytvořili lehkou, hliníkovou cívku. Tato je ještě lehčí, než naše současná Air cívka vyrobená z ABS a viditelně zlepšuje vyvážení navijáku.

Porovnání aktuálních modelů:  
Ballistic LT 2500D: 25g  
Luvias 2510PE-H: 36g

**PEVNĚJŠÍ** **PEVNÁ BRZDA MAX DRAG**

Zkombinovali jsme několik různých variant vylepšení: vnitřní podporu cívk, konstrukci hřídele a povrch okolí brzdy a zlepšili jsme ještě víc to, co nabízeli brzdny systém ATD. LT navijáky nabízí velmi kvalitní brzdu MAX DRAG a to i přes to, že mají sníženou hmotnost a jsou menší.

Porovnání současných modelů  
Ballistic LT 2500: 10kg  
Luvias 2500: 7kg

**PEVNĚJŠÍ** **TOUGH DIGIGEAR**

Abychom mohli zachovat převody DIGIGEAR, přemýšleli jsme, jak z nich udělat ty nejlehčí převody vůbec. Studovali jsme: průměr, tloušťku, tvar zubů a jejich velikost. Experimentovali jsme a testovali všechno, jedno po druhém - nahrazovali jsme a zlepšovali. Výsledkem jsou pevnější a odolnější převody DIGIGEAR.

**LEHČÍ** **KLIČKA**

Při zachování požadované úrovně pevnosti, jsme zdokonalili a vylepšili rameno kličky, pro lepší požitek z rybaření. Tento inovovaný design koresponduje s lehkostí navijáku.

Porovnání současných modelů: Ballistic LT 2500D: 11,6g Luvias 2510PE-H: 17g



## NEW EXIST

*Ukážeme vám něco, co nikdo předtím ještě neviděl.*

S radostí představujeme nový Exist LT 18', to nejlepší z naší LT série navijáků. Nyní vám můžeme poskytnout perfektní a dosud nepoznaný zážitek z rybaření.



### NÁŠ ÚKOL

Dokážeme vyrobit naviják, jako nikdo před námi? Takový, aby na něj lidé zůstali koukat s otevřenou pousou? Dokážeme navrhnout úplně unikátní, dosud nevyrobený přívlačový naviják?

Chtěli jsme dosáhnout cílu bez kompromisů: novinka, která šokuje současné rybáře, ve spojení s tradičními hodnotami naší vlajkové lodi – produktu, který se

prodává už dlouhé roky. Jakým způsobem můžeme dosáhnout spojení tak rozdílných věcí?

Nakreslili jsme a vyhodili desítky nákresů, abychom znovu pokoušeli štěstí a snažili se vytvořit dosud nepoznané. Jediné co jsme věděli bylo, že už uplynuly dva roky. Konečně jsme navrhli produkt, který je neskutečně jednoduchý a neskutečně kvalitní.

Inovace, která přišla po tom, co jsme naviják zjednodušili až k jádru, bez zbytečných příkras.

## 4 Čtyři výzvy vedly k tomu, abychom z nemožného udělali možné.

### 1 Výzva extrémního snížení hmotnosti

Děláme navijáky extrémně lehké proto, abychom se dostali na úroveň, kdy se naviják stane téměř součástí vašeho těla. Uživatelská citlivost navijáku vzrostla a rybář tak může naviják používat stejně lehce, jako by pohyboval vlastní paží. EXIST 18 v sobě zahrnuje nepočítaně technologií a technik, které vedou ke snížení celkové hmotnosti na absolutní minimum. Nejlépe je to vidět na těle navijáku. Použitím unikátní technologie MONOCOQUE BODY, je dosaženo kompaktnosti a robustnosti – snížili jsme tak přebytečnou váhu víc, než bylo možné kdykoliv předtím. Cívka navijáku je navíc ultra lehká, což přispívá ještě víc k celkovému odlehčení. Přesně tohle si DAIWA představovala: rybář se může se svou výbavou úplně sžít, a fungovat tak jako jeden celek, to vše je možné díky extrémně lehkému designu, kterého jsme u nového EXISTU 18 dosáhli.

**LEHKÝ**

### 2 Výzva udržet hladký chod

Ultimátní odolnost. Daiwa věří, že to je klíčem k bezchybnému chodu navijáku. Neočekávané potíže, způsobené poruchou navijáku, vedou k neplánovanému konci rybářské vycházky. V minulosti navijáky používané v náročných podmínkách vykazovaly mnohem rychlejší pokles výkonu, v porovnání s tím, jak často byly používány. Tohle už je ale minulost. Co je nejdůležitější, pokud má produkt vykazovat dlouhodobě skvělé vlastnosti? Nejdůležitější je zajistit odolnost proti vodě. Díky tomu se do navijáku nedostane sůl, nebo drobné nečistoty z vody. Nový Exist 18 je vybavený unikátní technologií MAGSEALED, která kompletně chrání rolničku, hřídel a osu navijáku.

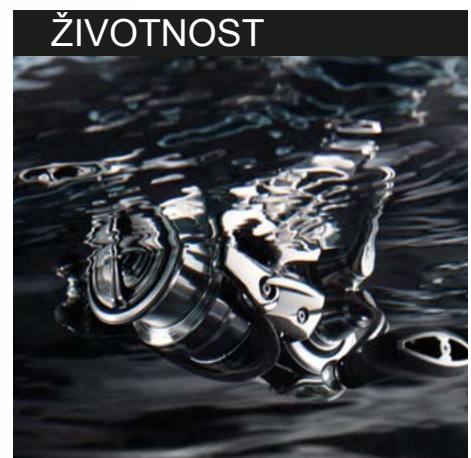
**ŽIVOTNOST**

### 3 Výzva ulovit ještě víc ryb

Všichni rybáři se nad touto otázkou alespoň jednou zamýšleli: pokud nahodíte nástrahu přímo před rybu, která nástrahu nikdy předtím neviděla, máte jistotu úlovku a pravděpodobně kolem narazíte na mnohem více takovýchto ryb. Nebudeme přehánět, když řekneme, že se tato situace dá parafrázovat takto: čím dál naviják dohodí, tím víc ryb chytíte. Daiwa opět zlepšila nahazovací vzdálenost a eliminovala veškeré potíže, které jsou s dalekým náhozem spojené. S novým navijákem EXIST 18 jsme dospěli k formulaci „Long Cast (LC) - ABS“ (Long cast – daleký nához). Tento naviják dopomáhá k přesnému a cílenému náhozu. Citlivý kontakt s cívkou při odvíjení vlasce zaručuje bezproblémové nahazování. Díky tomu dokážete nástrahu nahodit do opravdu velkých vzdáleností, troufneme si říct, že nejdelších v historii. Rybu po záběru perfektně kontrolujete díky precizní a silné ATD brzdě. Bezpečně ji dovedete do podběráku, aniž byste jí dali šanci převzít iniciativu. Nový Exist 18 je bezchybný pomocník pro ulovení vysněné ryby.

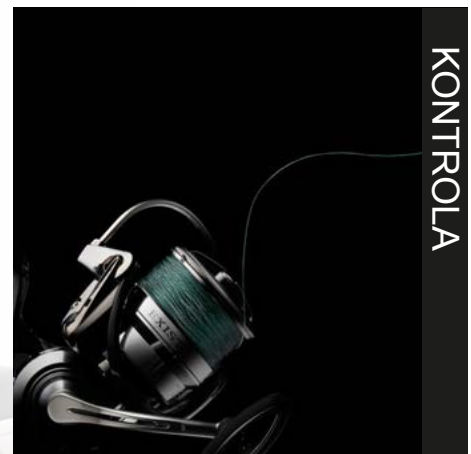
**KONTROLA**

### 4 Ztišení zvuku při navijení se pro nás stalo výzvou.

Dokážete chytit svou cílovou rybu, nebo ne? Občas rozdíl mezi úlovkem a tím, že jdete domů s prázdnou, spočívá v tom, jak dobře dokážete číst jemné záběry od ryby, která oťukává nástrahu pod vodou.

Abychom dosáhli precizní citlivosti, která je klíčová, je nezbytné zredukovat veškeré nadbytečné zvuky při navijení absolutně na maximum. Toho jsme dosáhli nově vyvinutou technologií převodů TOUGH DIGIGEAR. Extra precizní soustružení dává zubům převodů takový povrch, který drasticky sníží zvuk, který převody při navijení vydávají.

Naviják kombinuje bezpočet dalších skvělých technologií, jako je například Air Rotor ze Zaionu, který redukuje setrvačnost a dopomáhá tak k lehkému a hladkému navijení. Solidní stavba těla MONOCOQUE BODY téměř kompletně eliminuje lehké vibrování a zvuky vydávané navijákem. Rotace při navijení u navijáku EXIST 18 nás posouvá dál, do nepoznaných oblastí rybařiny.

**TICHÁ OSCILACE**

### 3 Tři přelomové technologie, které udávají krok – dostupné nyní

#### 1 Rotace / Životnost Technologie: TOUGH DIGIGEAR

*Extra precizní, lité za studena, frézované, vynikající navijení a ukládání vlasce, dlouhá životnost díky převodům TOUGH DIGIGEAR*

Převody jsou jednou z nejdůležitějších částí navijáku a je velké množství faktorů, které jsou nezbytně důležité pro jejich správnou funkci (design, koncept, technologické zpracování a kvalitní materiál, ze kterého jsou vyrobeny). Převody použité v novém navijáku EXIST 18' jsou vynikající a precizní TOUGH DIGIGEAR, další evoluce předcházejících převodů DIGIGEAR II. Tento koncept reprezentuje úplně nový design převodů, který bere v potaz i ty nejmenší detaily, které ovlivní chod navijáku i v náročných situacích. Tajemství spočívá v použití unikátní technologie studeného slévání a frézování. Aplikováním extra přesného frézování na materiály, které byly slévány za studena, dostáváme naprosto ideální převody. Tyto převody pracují téměř neslyšně a reagují i na nejmenší pohyb, když vezme rybář kličku do ruky. Pro výrobu používáme dural, skvělý materiál známý pro svou vysokou odolnost a pevnost. Výsledkem kombinace těchto elementů jsou unikátní převody TOUGH DIGIGEAR, které pracují naprosto precizně a vydrží opravdu velkou zátěž. Převody TOUGH DIGIGEAR jsou evolucí v citlivosti navijáku a v rybaření samotném.



TOUGH DIGIGEAR

#### 2 Pevnost / Životnost Technologie: MONOCOQUE BODY

*Lehký a silný jako automobil Formule 1. Lehčí a odolnější naviják díky technologii MONOCOQUE BODY.*

V historii přívlačových navijáků bylo přirozené, že tělo navijáku bylo kombinováno ze dvou částí: tělo a obal těla. Avšak když jsme v roce 2016 přinesli na trh MONOCOQUE BODY, tato technologie úplně smazala ustálené zvyky. V MONOCOQUE struktuře tvoří samotné tělo solidní a pevný rám, odolný proti kroucení i ohybání. Také to hodně ušetří na rozměru, protože naviják je tak mnohem kompaktnější. Tento systém se používá například u vozidel Formule 1, nebo u vesmírných raket, kde odolnost a úspora místa hrají extrémně důležitou roli. V přívlačovém navijáku, který se skládá z více než 150 součástí umístěných v malém těle, je vliv MONOCOQUE struktury obrovský. Eliminováním prostoru pro šroubky, byla hřídel navijáku zvětšená na maximální možnou míru, odpovídající dané velikosti navijáku. Nyní může tělo navijáku pojmout větší průměr hřídele, která zabere asi 85% z celkového objemu těla. Jinými slovy, tělo stejné velikosti dokáže pojmout mnohem větší převody a pokud byla velikost převodů zachována, pak může být tělo ještě kompaktnější.



MONOCOQUE BODY

#### 3 Voděodolnost / Životnost Technologie: MAGSEALED

*MAGSEALED je unikátní DAIWA technologie, která používá magnet k vytvoření polo-permanentní stěny z magnetického oleje. Ten zabraňuje vniknutí slané mořské vody a drobných nečistot do těla navijáku.*

Do náročných podmínek vyžadují rybáři naviják, který podá perfektní výkon i v opravdu kritických situacích. Avšak co se týče voděodolnosti, při navijení některé navijáky vykazovaly zbytečné potíže. Tohle všechno je způsobeno tím, že aby navijení vlasce mohlo probíhat, musí být v navijáku prostor, kde se budou jednotlivé součástky otáčet. Pokud je tento prostor úplně uzavřený proti vodě, pohyb součástek se téměř znemožní. Tuto situaci jsme vyřešili tak, že jsme použili „tekutinu k zastavení tekutiny“. Ano, řeč je o unikátní DAIWA technologii MAGSEALED, která používá magnet k vytvoření semi-permanentní stěny z magnetického oleje, která zabrání vniknutí vody a drobných nečistot do těla navijáku. Od roku 2010, kdy byla tato technologie představena rybářskému světu, se dramaticky snížil počet navijáků, které byly poškozené a vyžadovaly servis. U navijáku EXIST 18' je rolnička i hřídel chráněna MAGSEALED technologií, spolu s MAGSEALED kuličkovými ložisky po obou stranách osy navijáku. Odteď už se majitelé navijáku EXIST 18' nemusí obávat žádných nepříjemností, nebo náročných podmínek u vody.



MAGSEALED

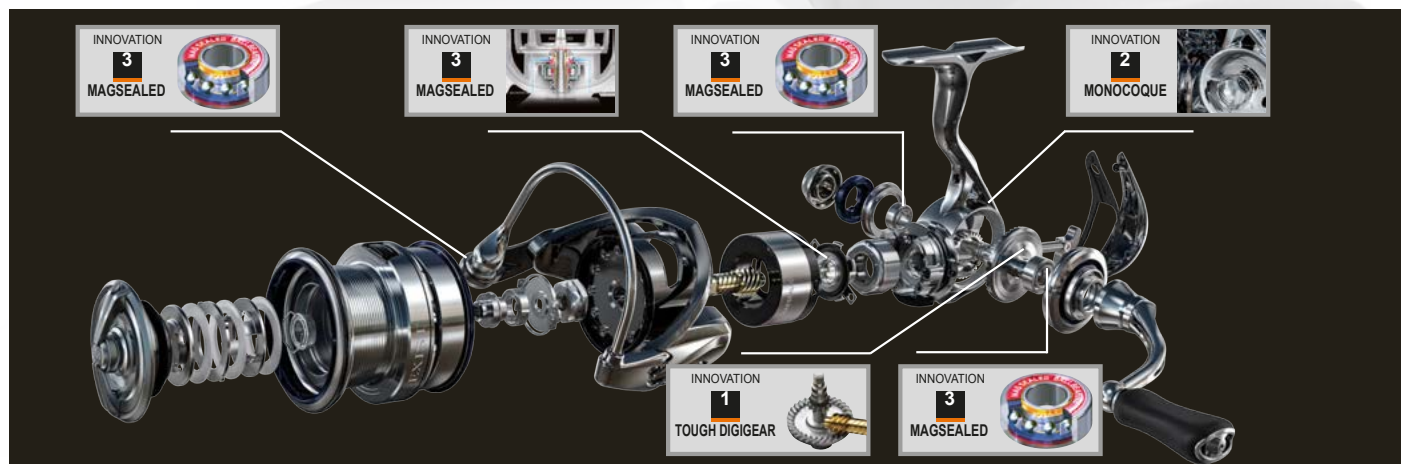

**NEW EXIST G LT**

...dokonalý nástroj

Nový Exist LT 18 má ty nejlepší Japonské technologie, které kdy Daiwa vytvořila.

Další milník v konstrukci navijáků jsme překročili s novou LT technologií (LT - Light&Tough – Lehký a pevný). Navijáky postavené na LT konceptu mají ty nejlepší technické vlastnosti.

Převody Tough Digigear lisované za studena byly kompletně přepracovány, aby ještě lépe odolávaly náročným podmínkám při rybolovu. Hladký chod navijáku zůstane za běžných rybářských podmínek hladký už napořád. Zvuk, který převody vydávaly při navijení, jsme eliminovali na minimum, a vy se tak ještě lépe můžete soustředit pouze na lov ryb. Tělo navijáku Air Metal Monocoque Body je extrémně pevné a odolné a poskytuje perfektní ochranu převodům. Tyto vlastnosti v kooperaci s velkými převody (v těle navijáku zabírají až 85% prostoru) zdatelně přispívají k hladkému a lehkému chodu při navijení. Díky nadrozměrným převodům můžeme ještě lépe využít přenos a rozprostření síly, a tak se tyto navijáky báječně hodí pro lov s gumovými nástrahami a pletenou šňůrou. S novým Existem máte vše pod kontrolou, ať chytáte na blízko, nebo lovíte ve vzdálenějších vodách.

Kombinace unikátního LT konceptu s Air Metal tělem z magnézia a Air rotorem ze zaionu umožnilo Daiwě vytvořit extrémně lehký naviják (18' Exist LT 3000 CH: váží pouze 185g). I přesto je naviják silný a zároveň velice odolný. Nová série navijáků 18' Exist LT uspokojí ty nejnáročnější požadavky a potřeby našich rybářů. Konstrukce MagSealed brání vniknutí vody, drobných prachových částic a jiných nečistot do těla navijáku, což značně prodlužuje jeho životnost a hladký chod. Přepínač anti-reverzního systému byl inovován, aby poskytoval rychlejší přístup a lepší ochranu vnitřnímu mechanismu navijáku. Nový klip vlasce skvěle pracuje za použití pletených šňůr i klasických vlasců. Extrémně citlivá ATD brzda se rychle a snadno přizpůsobí jakýmkoliv podmínkám a dávkuje brzdovou sílu konstantně – hodí se tak nejen pro vlasce, ale i pro pletenou šňůru. Nový Exist LT 18 předčí všechna vaše očekávání!

**Brzdná síla:**

- 1000/2000: 5kg
- 2500/3000/4000: 10kg

**Technologie**

AIR METAL BODY

**ZAION**  
AIR ROTOR

**MAGSEALED**

**CRBB**

**ATD**

AIR SWAYL

**DIGIGEAR**

- ▶ LT (Light & Tough)
- ▶ MAGSEALED® ochrana těla
- ▶ Tělo navijáku AIR METAL z magnézia
- ▶ Pevné tělo z jednoho dílu
- ▶ 12 „CRBB®“ kuličkových ložisek (včetně 2 MAGSEALED®)
- ▶ ZAION® AIR ROTOR®
- ▶ Silné převody TOUGH DIGIGEAR® (TDG)
- ▶ Brzdový systém ATD™
- ▶ Anti-reverzní systém Infinite®
- ▶ Křížové navijení vlasce Cross Wrap™
- ▶ Konstrukce bočních os MAGSEALED®
- ▶ Hliníková Air cívka
- ▶ Frézovaná hliníková rukojeť
- ▶ Rukojeť z materiálu Hi-Grip
- ▶ AIR BAIL®
- ▶ MAGSEALED® rolnička
- ▶ Rolnička Twist Buster® II
- ▶ Vyrobeno v Japonsku



Prod. č.	model	KL	poměr	m/ømm	kapacita	hm.
10100-106	1000D-P	12	4.9:1	100/0.23	61cm	150g
10100-205	2000D-P	12	4.9:1	150/0.23	64cm	155g
10100-255	2500D	12	5.2:1	150/0.28	73cm	180g
10100-257	2500-XH	12	6.2:1	100/0.23	87cm	180g
10100-305	3000D-C	12	5.2:1	150/0.33	77cm	185g
10100-306	3000-CXH	12	6.2:1	100/0.28	93cm	185g
10100-405	4000D-C	12	5.2:1	150/0.37	82cm	205g
10100-406	4000-CXH	12	6.2:1	150/0.28	99cm	205g



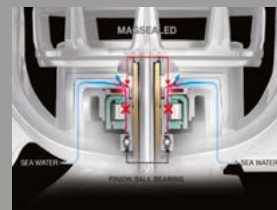

**TOUGH DIGIGEAR**

**MAGSEALED**

**AIR ROTOR**

**AIR BAIL**

Pro nejvyšší nároky specialistů

## NEW BALLISTIC LT

Ballistic LT 17' je založen na novém Daiwa LT konceptu navijáků (Light & Tough – Lehký & Pevný). Nové LT navijáky jsou výrazně lehčí a zároveň nabízejí mnohem více síly a pevnosti, než předchozí modely navijáků.

Velikost těla navijáku se zmenšila, zatímco výkon navijáku se zvětšil díky nové konstrukci těla i převodů. Pevné tělo ze Zaiionu bezpečně chrání převody a umožňuje navíc i snížení váhy navijáku. Brzdový systém ATD zajišťuje okamžitý nástup brzdící síly bez počátečního odporu. Frézovaná hliníková klíčka je pevně přišroubovaná k tělu navijáku, a tak v klíče nevniká žádná vůle. Systém MagSealed chrání naviják před vniknutím vody hřídelí, a tak se naviják výborně hodí i na mořský rybolov - zatímco převody Tough Digigear nabízejí dostatek síly a permanentní odolnost při zdolávání ryby.

Brzdící síla navijáku byla dodatečně zintenzivněna novým designem – velikosti 2500/3000 mají maximální brzdící sílu 10 kg, velikosti 4000/6000 umožňují brzdící sílu až 12kg, zatímco menší modely mají brzdící sílu do 5kg.

Velikost 6000 je dodávána se zdolávací klíčkou, která se skvěle hodí pro velké napětí, které vzniká při zdolávání. Hodí se i na jigování, nebo feeder.



### Technologie

**LT LIGHT TOUGH**
**ATD**
**ZAION**
**AIR ROTOR**
**MAGSEALED**
**AIR BAIL**
**SILENT OSCILLATION**
**DIGIGEAR**

- ▶ LT (Light & Tough)
- ▶ Tělo ZAION®
- ▶ MAGSEALED® ochrana těla
- ▶ 6 kuličkových ložisek (vč. 1 „CRBB®“)
- ▶ DS5 AIR ROTOR®
- ▶ Frézované převody TOUGH DIGIGEAR®
- ▶ Brzdový systém ATD™
- ▶ Anti-reverzní systém Infinite®
- ▶ Křížové navíjení vlasce Cross Wrap™
- ▶ Tichý systém oscilace
- ▶ Hliníková Air cívka
- ▶ Frézovaná hliníková rukojeť
- ▶ AIR BAIL®
- ▶ Rolnička Twist Buster® II

Prod. č.	model	KL	poměr	m/ømm	kapacita	hm.
10418-106	1000D-XH	6	6.2:1	150/0.20	77cm	165g
10418-205	2000D	6	5.2:1	150/0.23	68cm	165g
10418-256	2500D-XH	6	6.2:1	150/0.28	87cm	180g
10418-306	3000D-CXH	6	6.2:1	150/0.33	93cm	185g
10418-406	4000D-CXH	6	6.2:1	150/0.37	99cm	225g
10418-405	4000D-C	6	5.2:1	150/0.37	82cm	225g
10418-506	5000D-CXH	6	6.2:1	150/0.40	105cm	230g
10418-606	6000D-H	6	5.1:1	150/0.43	92cm	315g



Úžasné LEHKÝ & PEVNÝ – Velikost 2000 váží pouze 165g

## NEW PROREX LT

S novou sérií 17' Prorex LT představuje DAIWA novou generaci navijáků – LT koncept umožňuje design ultra lehkých navijáků, které jsou ještě více odolné a silné, než tomu bylo kdy dříve.

Tělo navijáku ze Zaionu zajišťuje velmi bezpečnou ochranu pro hřídel, a tak garantuje permanentní, hedvábně hladký chod. Nový LT koncept umožňuje drastické snížení váhy navijáku, zatímco se podstatně zvyší jeho pevnost a robustnost. Naviják 17' Prorex LT 2500 D váží pouze úžasných 175g, což z něj dělá jeden z nejlehčích navijáků této planety! Soustružené převody Tough Digigear II jsou vyráběny v Japonsku a poskytují extrémní odolnost a optimální chod navijáku. Díky velké preciznosti při chodu je i ta nejtenčí pletená šňůra perfektně navinuta na cívku, což dopomáhá vynikajícím nahazovacím vlastnostem. Brzda ATD pracuje okamžitě a optimálně dává brzdou sílu. Brzdná síla: 2500/3000: 10kg, 4000: 12kg, 2000: 5kg.



### Technologie

**LT LIGHT TOUGH**

**ZAION AIR ROTOR**

**AIR BAIL**

**CRBB**

**ATD**

SILENT OSCILLATION

DIGIGEAR

- ▶ LT (Light & Tough)
- ▶ DS5 AIR ROTOR®
- ▶ Frézované převody TOUGH DIGIGEAR®
- ▶ Brzdny systém ATD™
- ▶ Hliníková Air cívka
- ▶ Anti-reverzni systém Infinite®
- ▶ 6 kuličkových ložisek (vč. 1 „CRBB®“)
- ▶ Křížové navijení vlasce Cross Wrap™
- ▶ AIR BAIL®
- ▶ Frézovaná hliníková rukojeť
- ▶ Tichý systém oscilace
- ▶ Rolnička Twist Buster® II



Prod. č.	model	KL	poměr	m/ømm	kapacita	hm.
10604-206	2000 D	6	5.2:1	150/0.23	68cm	165g
10604-256	2500 D	6	5.3:1	150/0.28	75cm	175g
10604-306	3000 D-C	6	5.3:1	150/0.33	80cm	180g
10604-406	4000 D-C	6	5.2:1	150/0.37	82cm	210g

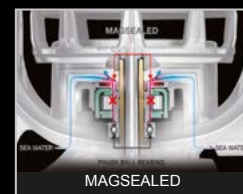

*Tento naviják vás bude inspirovat při všech rybářských vycházkách.*

## NEW CALDIA LT

Nejnovější série navijáků Caldia LT 18' využívá všechny dostupné benefity skvělých LT technologií.

Tady vidíte design navijáků, ve své nejlepší podobě! Díky LT konstrukci je Caldia LT 18' zřetelně lehčí, než předchozí Caldia série a má mnohem silnější brzdu. Výjimečně hladký chod a perfektní navijení vlasce uspokojí požadavky i toho nejnáročnějšího rybáře. Díky novému designu převodů je Caldia LT mnohem citlivější. Přenos síly byl také vylepšen. MagSealed konstrukce zabraňuje vniknutí slané vody a drobných nečistot do těla navijáku. Lehké tělo je vyrobené ze Zaionu a poskytuje perfektní stabilitu a oporu silným převodům. Díky široké modelové řadě je tato série navijáků opravdu všestranná – od ultra lehkých až po velké a silné navijáky.



### Brzdná síla:

- 1000/2000: 5kg
- 2500/3000: 10kg
- 4000/5000/6000: 12kg

### Technologie

**LT LIGHT TOUGH**

**MAGSEALED**

**ZAION**

**AIR ROTOR**

**CRBB**

**ATD**

SILENT OSCILLATION

**DIGIGEAR**

**AIR BAIL**

- ▶ LT (Light & Tough)
- ▶ MAGSEALED® ochrana těla
- ▶ Tělo ZAION®
- ▶ 6 kuličkových ložisek (vč. 1 „CRBB“®)
- ▶ AIR ROTOR®
- ▶ Silné převody TOUGH DIGIGEAR® (TDG)
- ▶ Brzdny systém ATD™
- ▶ Anti-reverzní systém Infinite®
- ▶ Křížové navijení vlasce Cross Wrap™
- ▶ Tichý systém oscilace
- ▶ Hliníková Air cívka
- ▶ Frézovaná hliníková rukojeť
- ▶ Měkký úchop klíčky
- ▶ AIR BAIL®
- ▶ Rolnička Twist Buster® II

Prod. č.	model	KL	poměr	m/ømm	kapacita	hm.
10412-105	1000S-P	6	4.8:1	100/0.12	61cm	180g
10412-205	2000S	6	5.2:1	150/0.14	64cm	185g
10412-255	2500D	6	5.3:1	150/0.28	73cm	200g
10412-256	2500D-XH	6	6.2:1	150/0.28	87cm	200g
10412-305	3000D-C	6	5.3:1	150/0.33	77cm	205g
10412-306	3000D-CXH	6	6.2:1	150/0.33	93cm	205g
10412-405	4000D-CXH	6	6.2:1	150/0.37	82cm	230g
10412-506	5000D-CXH	6	6.2:1	150/0.40	105cm	235g
10412-605	6000D	6	5.1:1	150/0.43	92cm	315g

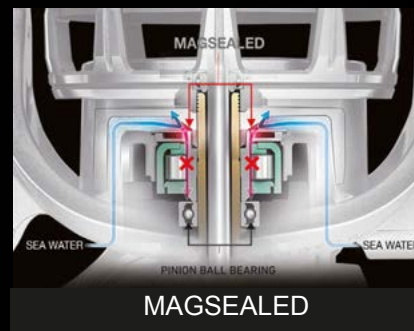

Obsahuje technologii MagSealed – pro váš dlouhodobě úspěšný lov

## NEW FUEGO LT

Nový naviják Fuego LT vás přesvědčí svou lehkou váhou a silným tělem. Série Fuego LT byla vyvinuta na základě nového LT konceptu a spojuje současné úspěšné technologie Daiwa, s novým konceptem těla navijáku Light&Tough.

Použitím nového karbonového materiálu DS5 mohla Daiwa drasticky snížit váhu navijáku a zároveň značně zvýšit robustnost těla, v porovnání s konvenčním ABS kompozitovým materiálem (velikost 2500 – 205g!). Díky tomu nabízí série Fuego nízkou hmotnost při maximální odolnosti. Nová konstrukce převodů Tough Digigear umožňuje redukcii velikosti těla navijáku, v kombinaci s vylepšeným přenosem síly a delší životností. MagSealed systém chrání naviják před vniknutím vody a částecek špíny, zatímco brzda ATD zajišťuje okamžitý nástup brzdící síly a poskytuje spolehlivou podporu při zdolávání ryby.

Brzdná síla: 1000/2000: 4kg, 2500/3000: 10kg, 4000/6000: 12kg

Velikost 6000 je dodávána se zdolávací kličkou, která se obzvláště hodí při vysoké zátěži – skvělá na lehké jigování nebo feeder.



### Technologie

**LT LIGHT TOUGH**

**ATD**

**MAGSEALED**

**AIR ROTOR**

**AIR BAIL**

**SILENT OSCILLATION**

**DIGIGEAR**

- ▶ LT (Light & Tough)
- ▶ DS5 tělo navijáku
- ▶ MAGSEALED® ochrana těla
- ▶ 6 kuličkových ložisek
- ▶ AIR ROTOR®
- ▶ Silné převody TOUGH DIGIGEAR® (TDG)
- ▶ Brzdny systém ATD™
- ▶ Anti-reverzní systém Infinite®
- ▶ Křížové navijení vlasce Cross Wrap™
- ▶ Tichý systém oscilace
- ▶ Hliníková Air cívka
- ▶ Frézovaná hliníková rukojeť
- ▶ AIR BAIL®
- ▶ Rolnička Twist Buster® II



Prod. č.	model	KL	poměr	m/ømm	kapacita	hm.
10225-105	1000D	6	5.2:1	150/0.20	64cm	185g
10225-205	2000D	6	5.2:1	150/0.23	68cm	185g
10225-255	2500D	6	5.3:1	150/0.28	75cm	205g
10225-307	3000-CXH	6	6.2:1	150/0.23	93cm	215g
10225-305	3000D-C	6	5.3:1	150/0.33	80cm	215g
10225-405	4000D-C	6	5.2:1	150/0.37	82cm	240g
10225-505	5000D-CXH	6	6.2:1	150/0.40	105cm	250g
10225-605	6000D	6	5.1:1	150/0.43	92cm	335g



*Poměr cena/výkon: Perfektní*

## **NEW** EXCELER LT

Inovovaná série navijáku Exceler LT vás přesvědčí jak svým tichým a hladkým chodem, tak svou nízkou hmotností.

Nový LT koncept zajišťuje ještě pevnější a odolnější tělo navijáku, v kombinaci s větší silou převodů i lepším brzdovým systémem. Nový design převodů umožňuje větší přenos síly a zlepšuje jejich odolnost, zatímco brzda ATD zajišťuje okamžitý nástup brzdící síly a poskytuje tak optimální brzdící sílu.

Brzdící síla: 1000/2000: 4kg, 2500/3000: 10kg, 4000/6000: 12kg

Velikost 6000 je dodávána se zdolávací klíčkou, která se skvěle hodí pro použití při zdolávání silných ryb. Hodí se i na lehké jigování, nebo feeder.



### Technologie

**LT LIGHT TOUGH**

**ATD**

**AIR ROTOR**

**AIR BAIL**

SILENT OSCILLATION

**DIGIGEAR**

- ▶ LT (Light & Tough)
- ▶ DS5 tělo navijáku
- ▶ 5 kuličkových ložisek
- ▶ AIR ROTOR®
- ▶ Silné převody TOUGH DIGIGEAR® (TDG)
- ▶ Brzdící systém ATD™
- ▶ Anti-reverzní systém Infinite®
- ▶ Křížové navíjení vlasce Cross Wrap™
- ▶ Tichý systém oscilace
- ▶ Hliníková Air cívka
- ▶ Frézovaná hliníková rukojeť
- ▶ AIR BAIL®
- ▶ Rolnička Twist Buster® II

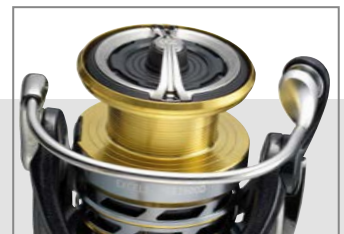

Prod. č.	model	KL	poměr	m/ømm	kapacita	hm.
10415-105	1000D	5	5.2:1	150/0.20	64cm	185g
10415-205	2000D	5	5.2:1	150/0.23	68cm	185g
10415-255	2500D	5	5.3:1	150/0.28	75cm	205g
10415-306	3000-CXH	5	6.2:1	150/0.23	93cm	215g
10415-305	3000D-C	5	5.3:1	150/0.33	80cm	215g
10415-405	4000D-C	5	5.2:1	150/0.37	82cm	240g
10415-606	6000D-H	5	5.7:1	150/0.43	101cm	335g



Jeden z našich bestsellerů – nyní dostupný i v LT verzi LEHKÝ&PEVNÝ

## NEW LEGALIS LT

Také série Legalis byla vyvinuta podle nového LT konceptu a nabízí standard vysoké kvality, stejně jako hladký chod. Rybáře překvapí i velmi atraktivním poměrem cena/výkon.

Snížením váhy těla navijáku a aplikací inovativní technologie DS5 – kompozitu z karbonového vlákna, mohla Daiwa dosáhnout dramatického snížení váhy těla navijáku podle LT konceptu. A tak nový Legalis LT 3000D váží jenom úžasných 215 gramů! Nově vyvinuté převody Tough Digigear II, se zvětšeným ozubím, umožňují navýšení síly a zároveň i posílení odolnosti převodů. ATD brzda pracuje bez prodlení a uvolňuje požadovanou brzdovou sílu, bez počátečního odporu. Brzdná síla navijáku byla ještě více posílena – velikost 3000 nabízí maximální možnou brzdovou sílu až 10kg!

Brzdná síla: 1000/2000: 4kg, 2500/3000: 10kg, 4000/6000: 12kg.

Velikost 6000 je dodávána se zdolávací kličkou, která se obzvláště hodí při vysoké zátěži. Tato klička je skvělá na lehké jigování nebo feeder.



### Technologie

**LT** LIGHT TOUGH

**ATD**

AIR ROTOR

AIR BAIL

SILENT OSCILLATION

DIGIGEAR

- ▶ LT (Light & Tough)
- ▶ DS5 tělo navijáku
- ▶ 5 kuličkových ložisek
- ▶ AIR ROTOR®
- ▶ Silné převody TOUGH DIGIGEAR® (TDG)
- ▶ Brzdový systém ATD™
- ▶ Anti-reverzní systém Infinite®
- ▶ Křížové navijení vlasce Cross Wrap™
- ▶ Tichý systém oscilace
- ▶ Hliníková Air cívka
- ▶ Frézovaná hliníková rukojeť
- ▶ AIR BAIL®
- ▶ Rolnička Twist Buster® II

Prod. č.	model	KL	poměr	m/ømm	kapacita	hm.
10416-105	1000D	5	5.2:1	150/0.20	64cm	185g
10416-205	2000D	5	5.2:1	150/0.23	68cm	185g
10416-256	2500-XH	5	6.2:1	150/0.20	87cm	205g
10416-255	2500D	5	5.3:1	150/0.28	75cm	205g
10416-306	3000-CXH	5	6.2:1	150/0.23	93cm	215g
10416-305	3000D-C	5	5.3:1	150/0.33	80cm	215g
10416-405	4000D-C	5	5.2:1	150/0.37	82cm	240g
10416-605	6000D-H	5	5.7:1	150/0.43	101cm	335g

## Název série

**LT 2500 D - C XH** Označení na cívkce

### Typ cívkce

**2500D** Hluboká cívkce (označení D = Deep)  
**2500** Klasická cívkce (bez označení)  
**2500S** Mělká cívkce (označení S= Shallow)

### Model kompaktního těla

**2500C** Kompaktní tělo (malé tělo – velký rotor a cívkce)  
 Označeno „C“

### Převodový poměr

**2500P** Převodový poměr 4.9:1  
**2500** Standardní převodový poměr 5.1:1  
**2500H** Rychlý převodový poměr 5.5:1  
**2500XH** Super rychlý převodový poměr 6.0:1 a víc

### Například

**LT 3000 D - C XH**  
 Velikost 3000 s hlubokou cívkce, kompaktním tělem a rychlým převodovým poměrem 6.0:1

### LT 1000

Velikost 1000 se standardním převodovým poměrem od 5.0 do 5.4:1

### LT 2000 H

Velikost 2000 s rychlým převodovým poměrem od 5.5 do 5.9:1

## Kapacita cívkce

Velikost	Cívkce	m/mm monofilu	m/mm pletenky	PE
LT1000	LT1000D	150m / 0.20mm	~300m / ~0.06mm	PE 0.6
	LT1000	150m / 0.14mm	~200m / ~0.05mm	PE 0.4
	LT1000S	100m / 0.12mm	~200m / ~0.04mm	PE 0.3
LT2000	LT2000D	150m / 0.23mm	~300m / ~0.08mm	PE 0.8
	LT2000	150m / 0.16mm	~200m / ~0.06mm	PE 0.6
	LT2000S	150m / 0.14mm	~200m / ~0.04mm	PE 0.3
LT2500	LT2500D	150m / 0.28mm	~300m / ~0.14mm	PE 1.2
	LT2500	150m / 0.20mm	~200m / ~0.08mm	PE 0.8
	LT2500S	150m / 0.16mm	~200m / ~0.06mm	PE 0.6
LT3000	LT3000D	150m / 0.33mm	~300m / ~0.16mm	PE 1.5
	LT3000	150m / 0.23mm	~200m / ~0.13mm	PE 1.0
	LT3000S	150m / 0.20mm	~200m / ~0.08mm	PE 0.8
LT4000	LT4000D	150m / 0.37mm	~300m / ~0.20mm	PE 2.0
	LT4000	150m / 0.28mm	~200m / ~0.16mm	PE 1.5
	LT4000S	150m / 0.23mm	~200m / ~0.13mm	PE 1.0
LT5000	LT5000D	150m / 0.40mm	~300m / ~0.22mm	PE 2.5
	LT5000	150m / 0.37mm	~300m / ~0.20mm	PE 2.0
	LT5000S	150m / 0.28mm	~200m / ~0.16mm	PE 1.5
LT6000	LT6000D	150m / 0.43mm	~300m / ~0.26mm	PE 3.0
	LT6000	150m / 0.40mm	~300m / ~0.22mm	PE 2.5
	LT6000S	150m / 0.37mm	~300m / ~0.20mm	PE 2.0

## Některé z nejnovějších technologií Daiwa



ATD™

Nedá rybě šanci díky tomu, že pracuje přesně podle výpadu ryby. Jemně aplikovaná brzdná síla dávkovaná podle aktuální potřeby je naprostý technologický skvost.



Cross Wrap™

Nastavte si sami rychlosti oscilace, díky čemuž snížíte riziko zamotání návinu cívkce při náhozu.



Nový tvar klipu vlasce

Tento klip vlasce je vhodný pro všechny druhy rybářských vlasců. Díky konstrukci přispívá ke snížení hmotnosti u LT série navijáků.



Soustružená klička

Design kličky u nových navijáků LT redukuje váhu na maximum, při současném zachování potřebné síly a stability.



Nový tvar nožky navijáku

Nový design hodně mění vzhled a členění nohy navijáku. To umožňuje vodě volně procházet a zlepšuje se odolnost navijáku.



Exist LT  
Prorex LT

ZAION AIRROTOR®

Navíjení je ještě snazší a jednodušší díky správnému rozdělení síly v příslušných částech navijáku. Odlehčený design je samozřejmostí. U nových velikostí je rotace cívkce ještě lehčí.



Exist LT

2 kuličková ložiska v rolničce

Rolníčka navijáku vyžaduje dva ochranné body, protože směr, ve kterém jde síla se neustále mění. Díky dvěma kuličkovým ložiskům má ještě lehčí a hladší chod, než kdy předtím.



Exist LT

Překlapěč AIR BAIL bez spojů

Nový překlapěč AIR BAIL je bez spojů, zlepšuje návin a redukuje hmotnost navijáku. Použitý na nové sérii EXIST LT.

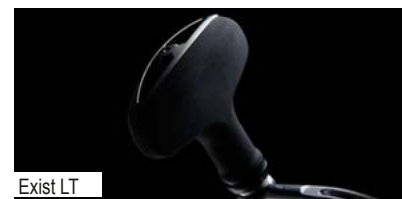

Exist LT

HI-GRIP Rukojeť

Nový T-tvar rukojeti kličky u série navijáků EXIST LT (od velikosti 2500) je extrémně lehký a poskytuje pohodlný úchop, díky speciálnímu HI-GRIP povrchu.



Prodej pouze u specializovaných prodejců.

**DAIWA-CORMORAN**

SportartikelVertrieb GmbH  
Industriestraße 28

D-82194 Gröbenzell

Tel.: +49 8142 5005-0

E-mail: [info@daiwa-cormoran.de](mailto:info@daiwa-cormoran.de)



[facebook.com/DAIWAGermany](https://facebook.com/DAIWAGermany)



[youtube.com/daiwagermany](https://youtube.com/daiwagermany)

[www.daiwa.de](http://www.daiwa.de)

Ceny uvedené v tomto katalogu jsou doporučené maloobchodní prodejní ceny včetně DPH.

Chyby a omyly vyhrazeny.